



Disponible en cache ajouré noir ou cache tissu



## SVP 1000HOR

### Enceinte 2 voies Haute Définition

#### *2-way High Definition loudspeaker system*

La SVP1000HOR est la version horizontale de l'enceinte d'écran svp1000 du système SVIP destiné aux salles de vision. Elle reprend les mêmes technologies que celles que GKF utilise pour la reproduction du son dans les studios et les salles de cinéma.

La section Basses fait appel à deux Haut Parleurs 21 cm à Haut Rendement GKF 211, en configuration "Appolitto", montés dans une enceinte Bass Reflex.

Le filtre passif à 2 000 Hz assure la transition vers le Moteur à Chambre de Compression GKF 103 de 25 mm d'embouchure, doté d'une membrane en Mylar et d'une bobine mobile de 44 mm, couplé au Pavillon GKF 192 à Directivité Constante (90° H x 60° V).

Le Rendement de 100 dB / 2,83 V / 1m, la Bande Passante de 65 Hz à 20 kHz et la Puissance Admissible de 200 Watts RMS, permettent à l'enceinte SVP 1000 de reproduire toute la Dynamique du message sonore le plus complexe.

Les accélérations extrêmement rapides et la directivité constante se concrétisent par une image particulièrement large et stable en son multicanal avec une parfaite intelligibilité et le respect des timbres naturels.

L'enceinte est construite en médium d'une épaisseur de 19 mm avec de nombreux renforts pour assurer une rigidité maximale.

*The SVP1000HOR system is the front enclosure horizontal version of the SVP1000 of the SVIP Screening room package. It calls on the same technology than GKF uses for sound reproduction in cinema studios and theaters.*

*The Low Frequency Section uses two 8 inch GKF 211 Loudspeakers, in "Appolitto" configuration, mounted in a Bass Reflex enclosure.*

*The built-in crossover ensures transition at 2 000 Hz towards the 1 inch throat, 1<sup>3/4</sup> inch voice coil, Mylar diaphragm, GKF 103 Compression Driver coupled to the GKF 192 Constant Directivity (90° H x 60° V) Horn*

*With a Sensitivity of 100 dB / 2.83 V / 1 m , a Frequency Response from 65 Hz to 20 kHz, and an Power Capacity of 200 W RMS, the SVP 1000 reproduces all the Dynamic Range of the most complex sound message.*

*The extremely quick accelerations and the constant directivity are materialized by a particularly wide and stable image in multichannel reproduction with a perfect intelligibility and the respect of natural tones.*

*The enclosure is constructed of 3/4 inch thick particle board with extensive bracing for maximum stiffness.*

*e-mail : [contact@g-k-f.com](mailto:contact@g-k-f.com) - Web : [www.g-k-f.com](http://www.g-k-f.com)*

Tél 33 0 2 98 26 36 30 - Fax : 33 0 2 98 26 33 06

<b>Description</b>		<i>Description</i>	
<b>Type :</b>	<b>2 voies, large bande</b>	<i>Type :</i>	<i>Two-way, wide range</i>
<b>Section 'graves' :</b>		<i>Low Frequency section :</i>	
<b>Haut-parleur</b>	<b>2 x 21 cm GKF 211</b>	<i>Loudspeaker :</i>	<i>2 x 8 in. GKF 211</i>
<b>Section 'aigues' :</b>		<i>High frequency section:</i>	
<b>Moteur à compression.</b>	<b>GKF 103</b>	<i>Compression driver :</i>	<i>GKF 103</i>
<b>Diaphragme :</b>	<b>44 mm (1 3/4") Mylar</b>	<i>Diaphragm :</i>	<i>1 3/4 in. Mylar</i>
<b>Embouchure :</b>	<b>25 mm (1")</b>	<i>Throat diameter :</i>	<i>1 in.</i>
<b>Pavillon :</b>	<b>GKF 192</b>	<i>Horn :</i>	<i>GKF 192</i>
<b>Type :</b>	<b>Exponentiel</b>	<i>Type :</i>	<i>Exponential</i>
<b>Dispersion :</b>	<b>90° (H) x 60° (V)</b>	<i>Distribution pattern :</i>	<i>90° (H) x 60° (V)</i>
<b>Type de filtrage :</b>	<b>Passif 2 voies</b>	<i>Crossover type :</i>	<i>2-way passive</i>
<b>Fréquence de coupure :</b>	<b>2 000 Hz</b>	<i>Crossover frequency :</i>	<i>2 000 Hz</i>
<b>Système Complet :</b>		<i>Complete System:</i>	
<b>Rendement :</b>	<b>100 dB / 2,83 V / 1m</b>	<i>Sensitivity :</i>	<i>100 dB / 2,83 V / 1m</i>
<b>Puissance admissible :</b>	<b>200 W R.M.S.</b>	<i>Power handling :</i>	<i>200 W R.M.S.</i>
<b>Impédance :</b>	<b>4 Ohms</b>	<i>Impedance :</i>	<i>4 Ohms</i>
<b>Bande passante :</b>	<b>65 Hz - 20kHz</b>	<i>Frequency response :</i>	<i>65 Hz - 20 kHz</i>
<b>Dimensions (H x L x P) :</b>	<b>300 x 620 x 310 mm</b>	<i>Dimensions (H x W x D) :</i>	<i>300 x 620 x 310 mm</i>
<b>Poids net :</b>	<b>19 kg</b>	<i>Net weight :</i>	<i>42 lbs</i>
<b>Références (Finition)</b>		<i>References (Finishing)</i>	
	<b>Enceinte en finition noir satiné</b>		<i>Enclosure in black flat lusterless color</i>
<b>Cache ajouré noir</b>	<b>Ou cache tissu</b>	<i>With black open works</i>	<i>Or black cloth front</i>

SVP1000HOR  
DIMENSIONS EN MM

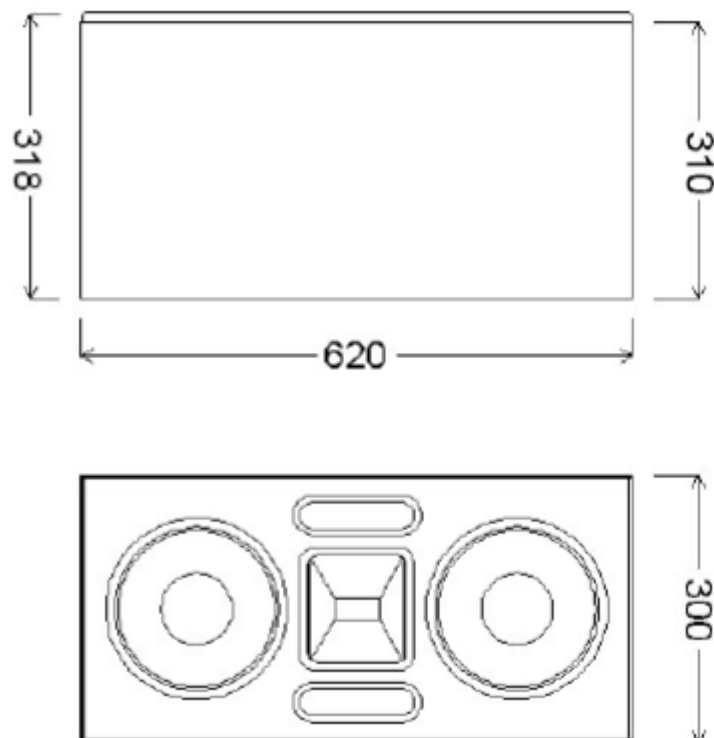

**Garantie : voir nos conditions générales de vente. Warranty : refer to our terms for sales. - Spécifications et caractéristiques sujettes à modification sans avertissement préalable. Specifications and components are subject to change without prior notice**